



TOYOTA



HILUX

Nueva Hilux

La superación por encima del cambio

La nueva generación de Hilux viene a demostrar una vez más, que sólo una Hilux puede superar una Hilux, sin perder su esencia original.

Esto se comprueba incrementando la robustez de su nuevo chasis y su carrocería más reforzada, equipándola con motorizaciones más potentes y eficientes, sumando novedades estéticas, impulsadas por sus robustas y emocionales líneas de diseño, tecnología de avanzada e increíble confort interior. Prepárese para la nueva Hilux, capaz de superar todo tipo de desafíos, inclusive el de su capacidad de asombro.





Abrirse camino a puro estilo

El diseño exterior de la nueva Hilux posee innovadoras líneas de diseño, que dotan de vigor y energía a una estructura de dimensiones más amplias, acentuando la robustez de su carácter.



Parrilla: El nuevo diseño se apoya en su fina parrilla cromada que da una sensación de continuidad con los faros de LED.



Faros: Las ópticas definen los rasgos transgresores dándole continuidad a la nueva parrilla. En la parte superior se destacan los faros de LED con proyector y luces diurnas (DRL) de LED y en la parte inferior los faros antiniebla.



Espejos retrovisores: El diseño y la tecnología se unen. Los espejos retrovisores cromados suman regulación y rebatimiento eléctrico, guiño incorporado y desempañador.



Rodado: Las llantas de aleación de 18" con neumáticos 265/60 R18 soportan con elegancia una presencia imponente.



Cámara de retroceso integrada: El diseño de la apertura de la caja incorpora de manera estética la cámara de retroceso, dejándola en una posición óptima para la asistencia de manejo.



Confort y tecnología en todas sus dimensiones

El interior de la nueva Hilux ofrece confort integral y permite una conducción más relajada, gracias a su gran insonorización, a la mejora en la suspensión, a la posibilidad de elegir la posición de manejo y a su tecnología de avanzada.



Sistema de encendido por botón (Push Start Button)¹: El sistema permite encender o apagar el vehículo simplemente presionando un botón.



Selector electrónico 4x4²: Manteniendo la funcionalidad y robustez, permite una transición más ágil al uso de 4x4.



Posición de manejo³: Las butacas con tapizado de cuero natural y ecológico con regulación eléctrica para el conductor, en combinación con el volante regulable en altura y profundidad, otorgan una posición de manejo óptima para hacer cualquier viaje placentero.



Tablero de instrumentos³: El nuevo diseño del display de información múltiple color de 4.2" (TFT) brinda la información esencial para asistir al conductor mientras conduce.



Central multimedia³: Se destaca del panel de instrumentos una pantalla táctil de 7" con navegador satelital (GPS), DVD player, televisión digital, MP3 y Bluetooth® con manos libres.



1. Disponible en versiones SRX. 2. Disponible en versiones 4x4. 3. Disponible en versiones SRX y SRV.

Con la fuerza para crear un nuevo concepto de performance

Una vez más, el espíritu imparable de la Hilux consiguió mediante la evolución de su ingeniería, dar lugar a una nueva generación. El nuevo conjunto motor - transmisión alcanza el balance perfecto entre torque, potencia y economía de combustible.



Nuevos motores Toyota: Dos alternativas diesel con turbo de geometría variable, 1GD (2.8 L) y 2GD (2.4 L). Ambos mejoran notablemente la aceleración en bajas y medias velocidades así como también el consumo de combustible.



iMT¹, ECO y Power Mode²: Permiten optar por la mejor alternativa de conducción; fluidez en el cambio de marchas con el iMT (Transmisión Manual Inteligente), mejora en el consumo de combustible (ECO) o agilidad en la aceleración (POWER).



Capacidad de remolque: La nueva Hilux incrementó su capacidad de remolque con tráiler (con frenos) hasta 3500 kg³ para que ninguna carga sea un obstáculo. *El gancho de arrastre es un accesorio.*



Transmisiones 6 M/T o 6 A/T⁴: La transmisión puede ser Manual (M/T) o Automática (A/T) de 6 marchas, según la versión. Gracias a sus nuevas relaciones, ambas reflejan todo el potencial del motor y mejoran el consumo de combustible.



1. Imagen y equipamiento correspondientes a las versiones M/T de SRX y SRV. 2. Disponible en versiones SRX, SRV y SR. 3. Disponible en versiones 4X4 de SRX, SRV y SR. 4. Imagen correspondiente a la versión SRX A/T.

Imagen correspondiente a la versión SRX A/T.

Desafiando los caminos

La tecnología de la nueva Hilux está preparada para vencer los retos más desafiantes. Las funciones de asistente de arranque en pendientes (HAC) y el control de descenso en pendientes¹ (DAC), junto al control de tracción activo (A-TRC) y el bloqueo de diferencial trasero², animan a una conducción más estimulante y segura.

Suspensión: La configuración de la suspensión permite lograr un mayor nivel de confort de marcha, mejorando la estabilidad y potenciando su capacidad off road.



sin Asistente de arranque en pendientes (HAC)



con Asistente de arranque en pendientes (HAC)



sin Asistente de descenso en pendientes (DAC)



con Asistente de descenso en pendientes (DAC)



HAC: El asistente de arranque en pendientes juzga cuando el vehículo tiene que arrancar en una pendiente y automáticamente aplica el freno evitando su deslizamiento hacia atrás y facilitando la conducción.

DAC¹: Al descender por pendientes donde el freno motor no es suficiente, el control de descenso en pendientes aplica automáticamente presión sobre los frenos del vehículo logrando mantenerlo estable y permitiendo focalizar la concentración en el volante.

Control de tracción activo (A-TRC)²: En caminos off road, cuando el vehículo se encuentra en 4x4, al patinar alguna rueda debido a la falta de adherencia, el control de tracción activo aplica el freno en las ruedas que patinan permitiendo un óptimo avance en terrenos resbaladizos.

Bloqueo de diferencial trasero²: Para maximizar la capacidad off road, el bloqueo de diferencial trasero permite distribuir en partes iguales el torque para que las ruedas posteriores giren a la misma velocidad sin tener en cuenta las diferencias de tracción.

1. Disponible en versiones 4X4 de SRX y SRV. 2. Disponible en versiones 4X4.



Imagen correspondiente a la versión SRX A/T.



ADN Hilux, fiel a sus raíces

Pensada como la evolución de un sistema, la nueva Hilux mejora su legendaria robustez hasta en el detalle más pequeño. Su fortaleza se concentra en una mejora en la rigidez, tanto de su carrocería como de su nuevo chasis, haciéndola más resistente.

Adicionalmente, su proceso anticorrosivo preserva la vitalidad de la nueva Hilux, aún en las condiciones más extremas. La constante atención a los detalles hace la diferencia entre un vehículo de calidad standard y uno con CALIDAD TOYOTA.

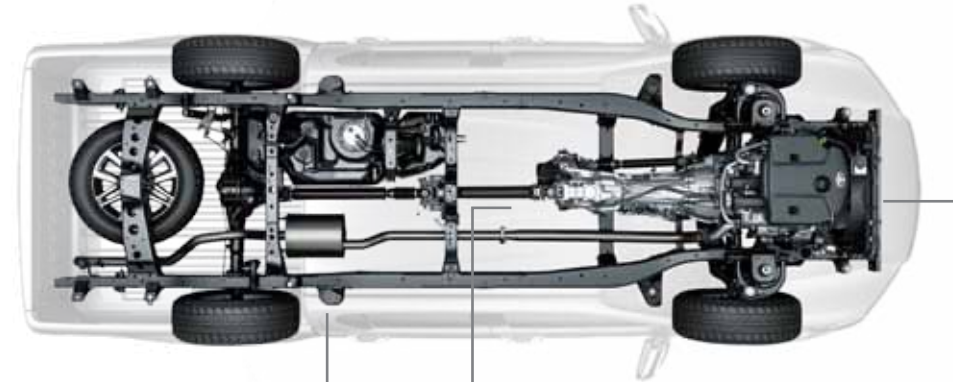

Nuevo chasis: Se incrementó la sección de los perfiles y se reforzó su estructura aportando mayor rigidez y durabilidad. Esto se tradujo en mayor estabilidad, confort de marcha y seguridad.

Transmisión y tracción: Se adaptaron las piezas fundamentales para alcanzar los criterios de alta eficiencia necesarios para soportar el gran torque transmitido a las ruedas por el motor y la transmisión.

Protector de motor: Se amplió su dimensión con respecto a la generación anterior y se reforzó para mejorar la protección del motor.

〈TST〉 Toyota Safety-Tech

La nueva Hilux es un vehículo excepcional, pero por sobre todo, es un modelo de seguridad y confianza. El equipamiento de seguridad Toyota, representa un sistema inteligente de protección integral que abarca tanto seguridad Activa como Pasiva.

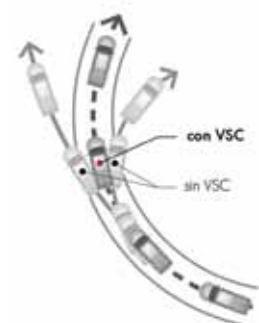

El control de estabilidad (VSC): Brinda mayor control ayudando al conductor a evitar un subviraje o sobreviraje cuando el vehículo dobla.



7 Airbags¹: Frontales y laterales para el conductor y el acompañante, airbag de rodilla para el conductor y airbags de cortina en ambos lados, sumando en total 7 airbags para mejorar la seguridad de los pasajeros.



ABS con EBD y BA: El ABS con distribución electrónica de la fuerza de frenado (EBD), permite frenar manteniendo el control, independientemente de la cantidad de carga que lleve. El asistente de frenado de emergencia (BA) aplica presión adicional al sistema de frenos cuando detecta una frenada de emergencia.



Anclajes ISOFIX²: Permiten colocar con mayor seguridad las sillas para niños equipadas con esta especificación.

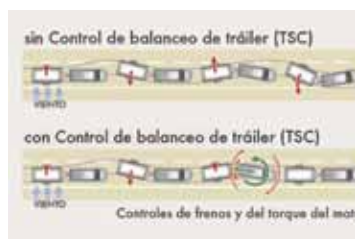

El control de balanceo de tráiler (TSC): Ayuda a mantener la pickup y su remolque en línea recta compensando el balanceo con los frenos y respuesta del motor.



www.latinncap.com

TEST 2015

La nueva Toyota Hilux ha sido sometida a las pruebas de choque de Latin NCAP, obteniendo un excelente resultado: 5 estrellas en protección para adultos y 4 estrellas en protección para niños.



1. Disponible en versiones SRX y SRV PACK 4X2. 2. Disponible en todas las versiones Cabina Doble.

Imagen correspondiente a la versión SRX A/T.

Preparada para cualquier desafío



Cada una de las versiones de la nueva Hilux está especialmente equipada para afrontar distintos desafíos y responder siempre con la misma excelencia.



DX Cabina Simple

Ideal para quienes necesitan un vehículo 100% para trabajar, priorizando sobre todo la seguridad y la capacidad de carga, tanto en peso como en volumen.

Equipamiento destacado: •Llantas de acero de 17". •Ganchos externos para sujeción de carga. •Volante con regulación en altura y profundidad, control de audio y de teléfono. •Aire acondicionado. •Butacas con tapizado de PVC. •Salida de 12v. •Audio con CD, MP3, Bluetooth® y 2 parlantes. •Conexión auxiliar de audio y USB. •Inmovilizador de motor. •Versión 4x4: selector electrónico de tracción 4x4, A-TRC y bloqueo de diferencial trasero.

DX Cabina Doble

Esta versión es la mejor opción para quienes buscan un vehículo destinado a un trabajo exigente, con el equipamiento y seguridad necesarios.

Equipamiento destacado: •Paragolpes color carrocería. •Portón trasero con llave. •Espejos exteriores con regulación eléctrica y luz de giro incorporada. •Volante con regulación en altura y profundidad, control de audio y de teléfono. •Cierre centralizado de puertas con comando a distancia. •Levantacristales eléctricos con "Auto Down" para conductor. •Butacas con tapizado de tela de trabajo. •Aire acondicionado. •Audio con CD, MP3, Bluetooth® y 4 parlantes. •Anclajes ISOFIX. •Versión 4x4: selector electrónico de tracción 4x4, A-TRC y bloqueo de diferencial trasero.

SR Cabina Doble

Es la versión multipropósito por excelencia, para quienes buscan el equilibrio entre el uso personal y el laboral.

Equipamiento destacado: •Llantas de aleación de 17". •Guardabarros extendidos. •ECO y Power Mode. •Levantacristales eléctricos con "Auto Up & Down" y sensor de presión para conductor. •Butacas con tapizado de tela de lujo y regulación en altura para conductor. •Audio con pantalla táctil de 7" con DVD, MP3, Bluetooth® y 6 parlantes. •Display de información múltiple con control al volante. •Monitor de cámara de estacionamiento. •Versión 4x4: Motor 2.8L, selector electrónico de tracción 4x4, A-TRC y bloqueo de diferencial trasero.

SRV Cabina Doble

Pensada para quienes desean disfrutar de las cualidades de la Hilux cuando la necesitan para trabajar, pero sobre todo, sin resignar equipamiento y confort.

Equipamiento destacado: •Estribos laterales. •Espejos exteriores cromados, eléctricamente retráctiles con desempañador. •Control de velocidad crucero. •Faros antiniebla delanteros. •iMT (sólo manual). •Volante forrado en cuero. •Aire acondicionado con climatizador automático digital. •Salida de 12v (x2) y 220v. •Tablero con display de información múltiple color de 4,2" (TFT). •Audio con pantalla táctil de 7" con navegador satelital (GPS), TV digital, DVD, MP3, Bluetooth® con manos libres y 6 parlantes. •Control de descenso en pendientes (DAC). •SRV Pack 4x2: butacas con tapizado de cuero natural y ecológico con butaca del conductor con regulación eléctrica, airbags laterales (x2) y airbags de cortina (x2). •Versión 4x4: selector electrónico de tracción 4x4, A-TRC y bloqueo de diferencial trasero.

SRX Cabina Doble

Es la máxima expresión de la Hilux, donde se puede disfrutar del más alto nivel de equipamiento, performance, seguridad y confort disponible. Ideal tanto para el campo como para la ciudad.

Equipamiento destacado: •Llantas de aleación de 18". •Faros delanteros de LED con proyector, regulación automática en altura y luces diurnas (DRL) de LED. •Sistema de ingreso inteligente (Smart Entry System). •Sistema de encendido por botón (Push Start Button). •iMT (sólo manual). •Aire acondicionado con climatizador automático digital. •Butacas con tapizado de cuero natural y ecológico con butaca del conductor con regulación eléctrica. •Tablero con display de información múltiple color de 4,2" (TFT). •Audio con pantalla táctil de 7" con navegador satelital (GPS), TV digital, DVD, MP3, Bluetooth®, mandos por voz y 6 parlantes. •Airbags laterales (x2) y airbags de cortina (x2). •Selector electrónico de tracción 4x4, A-TRC y bloqueo de diferencial trasero.

Garantía Toyota

La máxima durabilidad y calidad de una Hilux se transmite de generación en generación. El usuario de la nueva Hilux contará con el aval de toda una compañía que cumple con los parámetros más exigentes de calidad. Y en este sentido, Toyota tiene una reputación indiscutida a nivel internacional. Prueba de esta confianza absoluta en sus vehículos, Toyota ofrece una garantía de 3 años o 100.000 km transferibles, provista por el Servicio Posventa de la Red de Concesionarios Toyota.



Detalles



Faros delanteros de LED con proyector, regulación automática en altura y luces diurnas (DRL) de LED.¹



Espejos eléctricamente retráctiles, con desempañador y regulación eléctrica.²

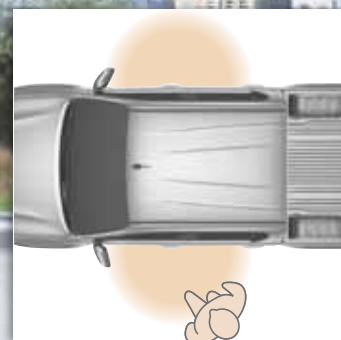

Sistema de ingreso inteligente (Smart Entry System).¹



Cámara de retroceso integrada en moldura cromada.³



Tablero con display de información múltiple color de 4,2" (TFT).²



Audio con pantalla táctil de 7" con GPS, TV digital, DVD, MP3 y Bluetooth® con manos libres.²



Aire acondicionado con climatizador automático digital.²



Salida de aire para plazas traseras.²



Tapizado de cuero natural y ecológico y butaca del conductor con regulación eléctrica.⁴



Salida de 220v (100w).²



Guardabarros extendidos.³



Llantas de aleación de 18" y neumáticos 265/60 R18.¹



Volante multifunción con control de velocidad cruceo y regulación en altura y profundidad.²



Sistema de encendido por botón (Push Start Button).¹

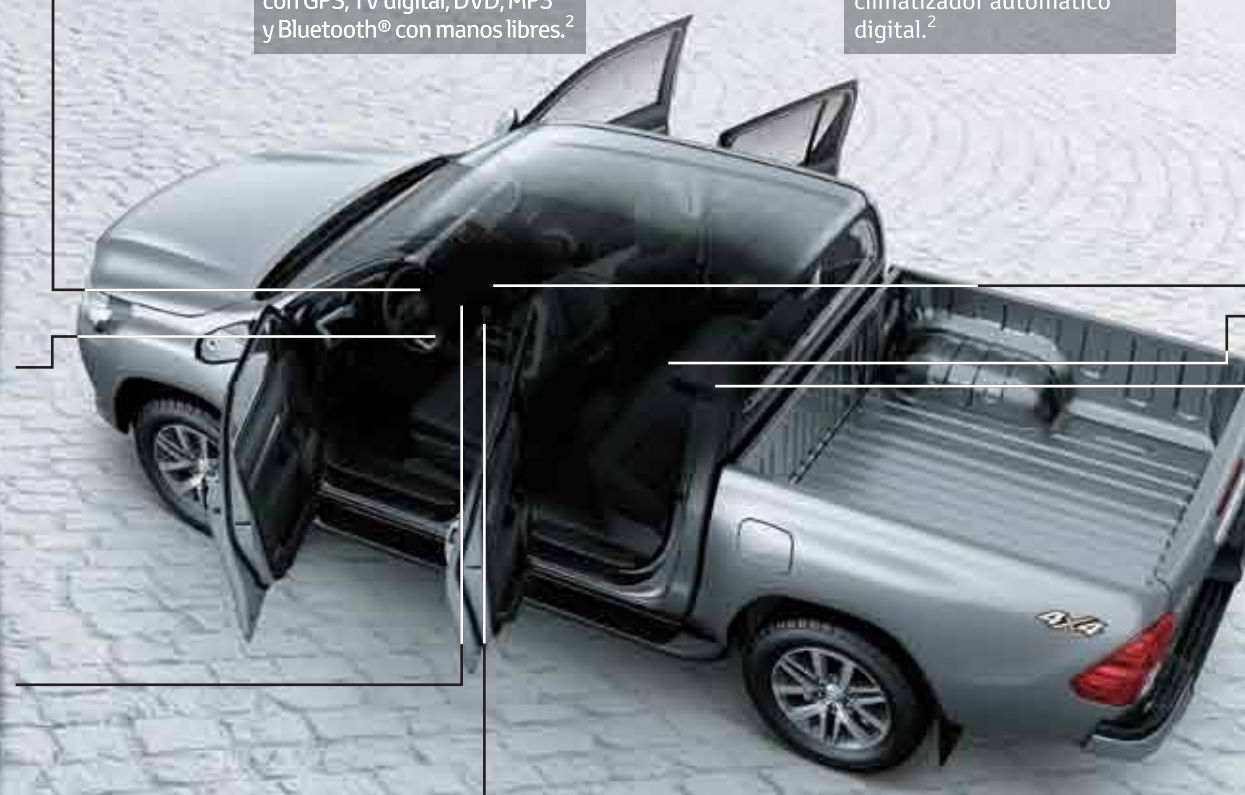

Imágenes correspondientes a la versión SRX A/T.

1. Disponible en versiones SRX. 2. Disponible en versiones SRX y SRV. 3. Disponible en versiones SRX, SRV y SR. 4. Disponible en versiones SRX y SRV PACK.

Accesorios



Barra Sport.



Calco Lateral.



Protector Frontal.



Embellecedor Lateral.



Zócalos de Aluminio.



Tuercas de Seguridad.



Barra de Lujo.



Lona Cubrecaja.



Cobertor de Caja y Separador de Carga.



Caja Multipropósito.



Gancho de Arrastre.



Cola de Escape.

Productos sujetos a disponibilidad de stock. Toyota Argentina S.A. se reserva el derecho de modificar los productos incluidos en el catálogo sin previo aviso. Fotografías no contractuales.

Consultar por otros accesorios en nuestra red de concesionarios o ingresando a www.toyota.com.ar

ESPECIFICACIONES TÉCNICAS

Versión	CABINA SIMPLE		CABINA DOBLE							
	DX		DX		SR		SRV	SRV Pack	SRV	SRX
	4x2	4x4	4x2	4x4	4x2	4x4	4x2		4x4	
Modelo										
Motor										
Modelo	Toyota 2GD (2.4L)								Toyota 1GD (2.8L)	
Combustible					Diesel					
Tipo					4 cilindros en línea con turbocompresor de geometría variable (TGV) e intercooler					
Alimentación					Inyección directa electrónica Common-Rail					
Distribución					16 válvulas, DOHC con cadena de distribución					
Diámetro y carrera de pistón (mm)	92,0 x 90,0						92,0 x 103,6			
Relación de compresión					15,6 : 1					
Cilindrada (cm³)	2393						2755			
Potencia máxima (CV (kw)/rpm)	150 (110) / 3400						177 (130) / 3400			
Torque máximo (Nm/rpm)	400 (1600-2000)						420 (1400-2600)		450 (1600-2400)	420 (1400-2600) 450 (1600-2400)

Transmisión											
Tipo	Manual de 6 velocidades						Automática de 6 velocidades (6 Súper ECT)	Manual de 6 velocidades	Automática de 6 velocidades (6 Súper ECT)		
Tracción	Trasera con TRC (Control de tracción)	4x2, 4x4 y 4x4 reducida con accionamiento electrónico. ADD (Desconexión automática de diferencial) y A-TRC (Control de tracción activo)	Trasera con TRC (Control de tracción)	4x2, 4x4 y 4x4 reducida con accionamiento electrónico. ADD (Desconexión automática de diferencial) y A-TRC (Control de tracción activo)	Trasera con TRC (Control de tracción)	4x2, 4x4 y 4x4 reducida con accionamiento electrónico. ADD (Desconexión automática de diferencial) y A-TRC (Control de tracción activo)	Trasera con TRC (Control de tracción)	4x2, 4x4 y 4x4 reducida con accionamiento electrónico. ADD (Desconexión automática de diferencial) y A-TRC (Control de tracción activo)			

Chasis										
Suspensión	Delantera	Independiente con doble brazo de suspensión, resortes helicoidales, amortiguadores telescópicos y barra estabilizadora								
	Trasera	Eje rígido con elásticos longitudinales y amortiguadores telescópicos								
Dirección		Hidráulica de piñón y cremallera								
Frenos	Delanteros	Discos ventilados								
	Traseros	Tambor								

Dimensiones y pesos												
Total (mm)	Largo (mm)					5330						
	Ancho (mm)			1800				1855				
	Alto (mm)	1795				1815						
	Distancia entre ejes (mm)			3085								
Despeje mínimo del suelo (mm)	215	216	215	214	227							
Peso en orden de marcha (min-max) (kg)	1760 - 1815	1920 - 1975	1885 - 1940	2020 - 2080	1890 - 1950	2035 - 2095		1905 - 1955	2060 - 2095	2070 - 2100	2060 - 2105	2065 - 2115
Peso bruto total (kg)	2750	2870	2810	2910	2810	2910				2910		
Capacidad de remolque con frenos (kg)	2750	3200	2750	3200	2750	3500		2750		3500		
Capacidad de remolque sin frenos (kg)											750	
Capacidad del tanque de combustible (lt)											80	
Radio mínimo de giro (mts)											6,7	

Toyota Argentina S.A. se reserva el derecho de alterar cualquier parte de las especificaciones y equipamiento sin previo aviso. Las especificaciones y equipamiento están sometidos a cambios para adaptarse a las exigencias de otros mercados. En cuanto a los detalles sobre estos cambios, que puedan ser necesarios en su zona, se ruega pida información a su concesionario local. Nota: los vehículos fotografiados en este catálogo pueden ser diferentes de los modelos disponibles en su zona. El color de las carrocerías de los vehículos puede ser ligeramente diferente del de las ilustraciones impresas en este folleto. (*) Garantía: los modelos Hilux adquiridos en la Argentina a través de un concesionario oficial, cuentan con una garantía de 3 años o 100.000 km (lo que ocurra primero). La garantía, mientras siga vigente, es transferible. Las imágenes corresponden a la versión SRX.



DISPONIBLE | NO DISPONIBLE | DISPONIBLE SÓLO EN VERSIONES 4x4

Versión	CABINA SIMPLE		CABINA DOBLE							
	DX		DX		SR	SRV	SRV Pack	SRV	SRX	
	4x2	4x4	4x2	4x4	4x2	4x4	4x2	4x4		
Modelo										
Exterior										
Espejos exteriores con regulación eléctrica y luz de giro incorporada	X		O		O		X		X	
Espejos exteriores cromados, eléctricamente retráctiles, con desempañador, regulación eléctrica y luz de giro incorporada	X		X		X		O		O	
Estribos laterales	X		X		X		O		O	
Faros delanteros de LED con proyector y regulación automática en altura	X		X		X		X		O	
Faros delanteros halógenos con regulación en altura	O		O		O		O		X	
Ganchos externos para sujeción de carga	O		X		X		X		X	
Guardabarros extendidos	X		X		O		O		O	
Llantas de acero de 17" con neumáticos 225/70 R17	O		O		X		X		X	
Llantas de aleación de 17" con neumáticos 265/65 R17 AT	X		X		O		O		X	
Llantas de aleación de 18" con neumáticos 265/60 R18	X		X		X		X		O	
Luces diurnas (DRL) de LED	X		X		X		X		O	
Manijas exteriores color carrocería	X		X		O		O		X	
Manijas exteriores cromadas	X		X		X		X		O	
Moldura cromada en ventanillas	X		X		X		X		O	
Paragolpe delantero color carrocería	X		O		O		O		O	
Paragolpe trasero cromado	X		X		O		O		O	
Portón trasero con llave	X		O		O		O		O	
Portón trasero con moldura cromada y cámara de estacionamiento incorporada	X		X		O		O		O	
Protector de carter "Heavy Duty"	O		O		O		O		O	

Interior										
Aire acondicionado con climatizador automático digital y salida de aire para plazas traseras	X		X		X		O		O	
Aire acondicionado manual	O		O		O		X		X	
Apoya brazos trasero central con 2 posavasos	X		X		O		O		O	
Audio con CD, MP3 y Bluetooth*	2 parlantes		4 parlantes		X		X		X	
Audio con conexión USB y entrada auxiliar de audio	O		O		O		O		O	
Audio con pantalla táctil de 7" con DVD, MP3, Bluetooth®, entrada auxiliar de video y 6 parlantes	X		X		O		O		O	
Audio con navegador satelital (GPS) y TV digital	X		X		X		O		O	
Butaca del conductor con regulación eléctrica	X		X		X		X		O	
Butaca del conductor con regulación en altura	X		X		O		O		O	
Butacas con tapizado de cuero natural y ecológico	X		X		X		X		O	
Butacas con tapizado de PVC	O		X		X		X		X	
Butacas con tapizado de tela	X		De trabajo		De lujo		De lujo		X	
Cierre centralizado de puertas con comando a distancia	X		O		O		O		O	
Control de velocidad crucero	X		X		X		O		O	
ECO y Power Mode	X		X		O		O		O	
Levantacristales eléctricos con "Auto Down" para conductor	X		O		X		X		X	
Levantacristales eléctricos con "Auto Up & Down" y sensor de presión para conductor	X		X		O		O		X	
Levantacristales eléctricos con "Auto Up & Down" y sensor de presión para las 4 ventanillas	X		X		X		X		X	

Versión	CABINA SIMPLE		CABINA DOBLE							
	DX		DX		SR	SRV	SRV Pack	SRV	SRX	
	4x2	4x4	4x2	4x4	4x2	4x4	4x2	4x4		
Modelo										
Interior										
Monitor de cámara de estacionamiento en pantalla de audio	X		X		O		O		O	
Recubrimiento interior de PVC	O		X		X		X		X	
Salida de 12v (x1)	O		O		O		X		X	
Salida de 220v (100w) y 2 salidas de 12v	X		X		X		O		O	
Selector electrónico de tracción 4x4	△		△		△		X		O	
Sistema de encendido por botón (Push Start Button)	X		X		X		X		O	
Sistema de Ingreso inteligente (Smart Entry System)	X		X		X		X		O	
Tablero con display de información múltiple color de 4.2" (TFT)	X		X		X		O		O	
Tablero con display de información múltiple y control al volante	X		X		O		X		X	
Transmisión Manual Inteligente (IMT)	X		X		X		O		X	
Volante forrado en cuero con control de audio, de display de información múltiple color, de teléfono y de mandos por voz	X		X		X		O		O	
Volante con control de audio y de teléfono	O		O		O		X		X	
Volante con regulación en altura y profundidad	O		O		O		O		O	

Seguridad										
ABS con distribución electrónica de la fuerza de frenado (EBD), asistente de frenado de emergencia (BA) y luces de frenado de emergencia (EBS)	O		O		O		O		O	
Airbags frontales (conductor y acompañante) y airbag de rodilla (conductor)	O		O		O		O		O	
Airbags laterales (x2) y de cortina (x2)	X		X		X		X		O	
Anclajes ISOFIX y fijación con soportes de anclaje (para correa superior)	X		O		O		O		O	
Apoya cabezas traseros (x3)	X		O		O		O		O	
Asistente de arranque en pendientes (HAC)	O		O		O		O		O	
Asistente de descenso en pendientes (DAC)	X		X		X		X		O	
Bloqueo de diferencial trasero	△		△		△		X		O	
Cinturones de seguridad delanteros de 3 puntos con pretensionador y limitador de fuerza (x2)	O		X		X		X		X	
Cinturones de seguridad delanteros de 3 puntos regulables en altura con pretensionador y limitador de fuerza (x2)	X		O		O		O		O	
Cinturones de seguridad traseros inerciales de 3 puntos (x3)	X		O		O		O		O	
Control de estabilidad (VSC) y control de balanceo de tráiler (TSC)	O		O		O		O		O	
Control de tracción (TRC)	O		O		O		O		O	
Control de tracción activo (A-TRC)	△		△		△		X		O	
Faros antiniebla delanteros	X		X		X		O		O	
Faro antiniebla trasero	O		O		O		O		O	
Innovizador de motor	O		O		O		O		O	
Sistema de alarma perimetral	X		X		O		O		O	
Sistema de alarma volumétrica	X		X		X		O		O	



*Disponible sólo en versiones SRV 4x4 y SRX.



/ ToyotaArgentina

www.toyota.com.ar
0-800-888-TOYOTA (8696)

